



WEIHNACHTEN AN DER ZEHNTSCHAUER

SPAZIERGANG VON DER KELTER ZUR ZEHNTSCHAUER FÜR
ALLE GENERATIONEN

WEIHNACHTLICHE KLÄNGE; GEMEINSAM SINGEN UND EINER
WEIHNACHTLICHEN GESCHICHTE LAUSCHEN

IM LICHT DER FACKELN, LEUCHTENDE KINDERAUGEN DIE VOM
WEIHNACHTSMANN EIN SÜSSES GESCHENK ERHALTEN

SAMSTAG, 20.12.2025, 16.30 UHR
TREFFPUNKT: KELTER GRAFENBERG

KEINE BEWIRTUNG! SPEISEN UND GETRÄNKE,
DÜRFEN GERNE MITGEBRACHT UND GETEILT WERDEN

Schwäbischer
Albverein
Ortsgruppe Grafenberg



Evangelische
Kirchengemeinde
Grafenberg

Verkehrsminister Winfried Hermann besucht die Gemeinde Grafenberg

Auf Einladung von Bürgermeister Volker Brodbeck kommt der Verkehrsminister Winfried Hermann am 20.12.2025 nach Grafenberg. Er wird sich mit dem Gemeinderat und weiteren Politikern die Entwicklungen in der Gemeinde Grafenberg anschauen. Winfried Hermann hat 2019 die Ortsumgehung eröffnet und ist auf die Gemeindeentwicklung gespannt. Die Besuchergruppe wird gegen 15.00 Uhr in der neuen Ortsmitte erwartet.

Bereits um 14.30 Uhr wird unter dem Weihnachtsbaum eine Hütte aufgebaut sein, wo es neben Glühwein und Punsch auch Rote Würste und Pommes geben wird. Die Bewirtung übernehmen das „Bistro 1“ und „Mein Markt“.

Gegen 15.00 Uhr wird neben Bürgermeister Volker Brodbeck, Landrat Uli Fiedler, Regierungspräsident Klaus Tappeser auch der Verkehrsminister Winfried Hermann eine Ansprache halten. Der Musikverein wird den Empfang musikalisch begleiten.

Die Bürgerschaft ist ab 14.30 Uhr eingeladen, an dieser Veranstaltung im neuen Ortszentrum teilzunehmen. Der Verkaufserlös aus der Verpflegung kommt dem Bewirtungsteam „Bistro 1“ und „Mein Markt“ zugute.

Volker Brodbeck
Bürgermeister



IHR TESTAMENT FÜR DEN ARTENSCHUTZ

Schützen Sie mit Ihrem Testament bedrohte Arten und ihre Lebensräume. Gerne schicken wir Ihnen unseren **kostenfreien Ratgeber** „Vorsorgen und Gestalten“ zu.

Telefon: 030.311777-729
E-Mail: lisa.tembrink-sorino@wwf.de

WWF Deutschland, Reinhardtstr.18, 10117 Berlin
wwf.de/testamente

Foto: © AndreAnita / gettyimages

Impressum

Herausgeber:
Gemeindeverwaltung Grafenberg
Bergstraße 30 · 72661 Grafenberg
T 07123 / 9339-0 · F 07123 / 9339-33
E-Mail info@grafenberg.de

Verantwortlich:
Bürgermeister Volker Brodbeck o. V. i. A.
(Amtlicher Teil)
Verantwortlich für die Kirchen- und Ver-

einsnachrichten sind die jeweiligen
Pfarrämter und Vereine und für alle
sonstigen Mitteilungen die jeweiligen
Verfasser.

Verlag:
NAK GmbH & Co. KG
Frauenstraße 77 · 89073 Ulm
Tel. 0731 156 681 · Fax 0731 156 684
nak-verlag@n-pg.de · www.nak-verlag.de

Verantwortlich für den Anzeigenteil
Katharina Buck
Anzeigenschluss Di. 10.00 Uhr
Redaktionsschluss Di. 12.00 Uhr

Abonnement:
Bürger, die einmal kein Mitteilungsblatt
erhalten haben, können sich zu den üb-
lichen Öffnungszeiten ein Exemplar im
Rathaus abholen.

Zuständig für Reklamationen bei Nicht-
erhalt des Mitteilungsblattes ist der
Verlag.
T 0731 156 683 · nak-verlag@n-pg.de

Druck:
Esser printSolutions GmbH
Westliche Gewerbestraße 6
75015 Bretten

Die Gemeindeverwaltung informiert

Anliegen werden nur nach vorheriger Terminvereinbarung (online oder telefonisch) bearbeitet. Melden Sie sich beim jeweiligen Sachbearbeiter für einen Termin.

Rathaus**Bürgermeister**

Volker Brodbeck 93 39-11

E-Mail: info@grafenberg.de

Assistentin des Bürgermeisters, Standesamt, Geschäftsstelle Gemeinderat, Öffentlichkeitsarbeit, Mitteilungsblatt, Wahlen

Sabrina Hielscher 93 39-11

E-Mail: s.hielscher@grafenberg.de

Kämmerei; Finanzverwaltung

Luigi Sileo 93 39-17

E-Mail: l.sileo@grafenberg.de

Erika Schröder 93 39-19

E-Mail: e.schroeder@grafenberg.de

Versicherungen, Steuern, Abgaben

Ruth Dyck 93 39-20

E-Mail: r.dyck@grafenberg.de

Kasse, Feuerwehr

Elke Neuleitner 93 39-14

E-Mail: e.neuleitner@grafenberg.de

Bauamt, Wasser, Liegenschaftsverwaltung

Dagmar Jäger 93 39-13

E-Mail: d.jaeger@grafenberg.de

Haupt- und Ordnungsamt

Ilja Schell 93 39-18

E-Mail: i.schell@grafenberg.de

Bürgerbüro, Friedhof, Gewerbe, Belegungsplan Halle/Kelter

Anne Dürr 93 39-16

E-Mail: a.duerr@grafenberg.de

Bürgerbüro

Theodora Dalipi 93 39-31

E-Mail: t.dalipi@grafenberg.de

Personal, EDV, Digitalisierung

Melanie Baumann 93 39-26

E-Mail: m.baumann@grafenberg.de

Kindergarten, Schule, Flüchtlinge, Ordnungswidrigkeiten

Michaela Lang 93 39-15

E-Mail: m.lang@grafenberg.de

Auszubildende

Anna-Maria Schlosser 93 39-21

E-Mail: a.schlosser@grafenberg.de

Zentrale Rathaus / Fax 93 39-0 / 9339-33

E-Mail: info@grafenberg.de

Internet: www.grafenberg.de

Ortsbücherei 3 61 25

Di. 16.00 Uhr - 18.30 Uhr; Do. 15.00 Uhr - 17.30 Uhr

Bauhof 3 53 49

Rienzbühlhalle 3 41 85

Kindergarten Brunnäcker 36 75 20

Kindergarten Jörgle 3 45 25

Kindergarten Rienzbühl 3 53 51

Naturkindergarten Wiesenhüpfen 9 10 22 93

Grundschule Grafenberg 3 44 62

BergTiger 3 80 69 78

GrafenTiger 01 76- 61 28 63 29

Ehrenamtliche Rentenberatung

Joachim Beck 0171/1890152

tubeck@gmx.de

Häckselplatz Grafenberg – Öffnungszeiten:**Sommersaison (April - September)**

Dienstag 16.00 – 18.00 Uhr

Samstag 11.00 – 17.00 Uhr

Wintersaison (Oktober - März)

Dienstag 14.00 – 16.00 Uhr

Samstag 11.00 – 16.00 Uhr

Gemeindewald

Förster Friedemann Rupp 01 51 / 14 04 39 33

Staatswald

Förster Hartmut Scheuter 0 70 22 / 9 92 17 75

Notruftafel

Notruf Polizei 1 10

Notruf Rettungsdienst 1 12

Notruf Feuerwehr 1 12

Polizei Metzingen 92 40

Hausarztpraxis Clemens Reiser 3 34 34

Facharzt für Allgemeinmedizin

Dr. Ursula Andre, Zahnärztin 3 34 40

Arzt

ärztliche Bereitschaftsdienst 116 117

Bereitschaftspraxis u. Kinderbereitschaftspraxis

Reutlingen: Klinikum am Steinenberg, Steinenbergstr. 31,

72764 Reutlingen, 07121 / 200-0

Mo-Fr: 18:00-22:00 Uhr, Sa, So, Feiertage: 8:00 – 22:00 Uhr

Bereitschaftspraxis Ehingen am Alb-Donau Klinikum und Gesundheitszentrum Ehingen

Spitalstraße 29, 89584 Ehingen

Sa, So, Feiertagen 08:00 Uhr bis 18:00 Uhr

Störungen

Wasser und Gas - FairEnergie GmbH 07121/5 82 32 22

EnBW-Störungsnummer Strom 0800 3629-477

EnBW-Kundenhotline Strom 0800 3629-000

Bestattungsordner i.V. der Gemeinde

Wolfgang Doster, Ziegeleistr. 21, Frickenhausen

0 70 22 / 97 91 85-0

Diakonie-Sozialstation Metzingen e.V.

Pflegebezirk Nord 2: Grafenberg, M-Neugreuth

Nürtinger Straße 16, Tel. 9 59 63 10

Fax 36 71 20

Bitte hinterlassen Sie auf dem Anrufbeantworter Ihre

Nachricht mit Name und Tel. und Ihrem Anliegen.

Fußpflege (m. Anrufbeantworter) 9754245

Familienpflege 0 71 23/20 61 43

hauswirtschaftliche Hilfe oder 01 70/7 92 77 83

Pflegestützpunkt Baden-Württemberg

Landkreis Reutlingen - Standort Metzingen,

Frau Pohl-May, 3952322

e.pohl-may@metzingen.de



Herzliche Einladung zur Seniorenweihnachtsfeier

am Sonntag, 14 Dezember 2025

im Forum Großbettlingen - Beginn 14:00 Uhr



Auf Ihren Besuch freut sich Ihre
DRK Bereitschaft Großbettlingen!



Sudoku 4x4 Doppel für Kinder

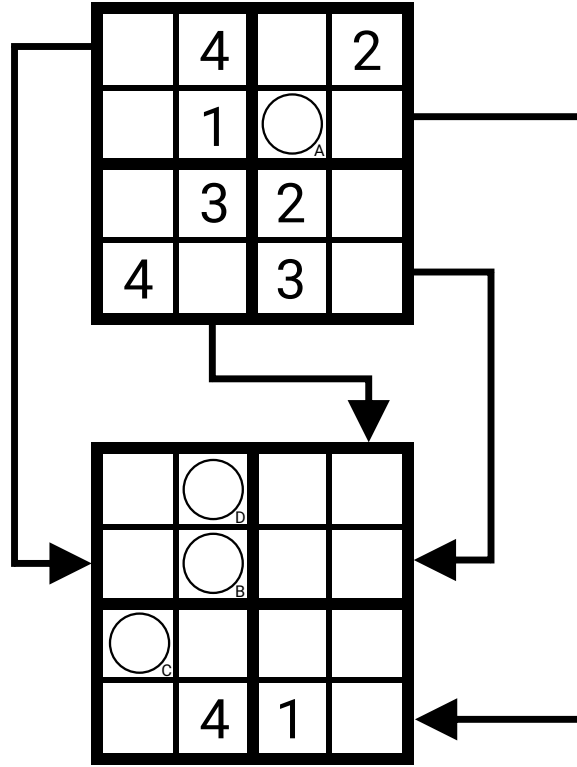

Finde die Lösungszahlen:

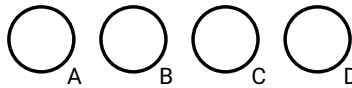

Rätsel-Nr. SD50

Lösung auf Seite 2



Rätsel-Nr. SD50

Finde die Lösungszahlen:

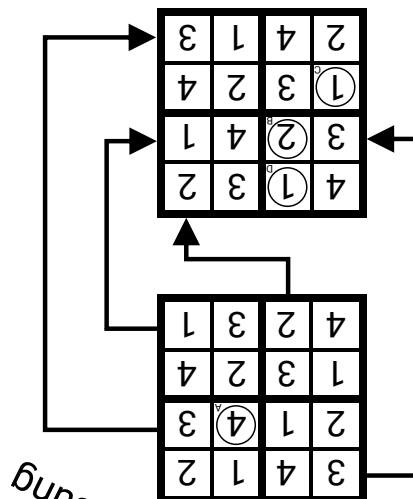

Lösung

Sudoku 4x4 Doppel
für Kinder

Geänderter Redaktionsschluss

Redaktionsschluss für KW 51
am Montag, 15.12.2025,
um 12.00 Uhr.



Aus dem Gemeinderat

Einladung zur Sitzung des Gemeinderates am 16.12.2025

Zur nächsten Sitzung des Gemeinderates am Dienstag, 16. Dezember 2025 laden wir die Bevölkerung herzlich ein.

Die Sitzung beginnt um **19:30 Uhr im Sitzungssaal des Rathauses, Bergstraße 30, 72661 Grafenberg**

Tagesordnung

1. Mitteilungen der Verwaltung
2. Einwohnerfragestunde
3. Bekanntgaben von Beschlüssen aus nichtöffentlicher Sitzung
4. Änderungen in der Zusammensetzung des Gemeinderates
-Besetzung Ausschüsse
5. Musikschule Budget 2026 / 2027
6. Gemeindehaushalt 2026
- Einbringung
7. Wirtschaftsplan Eigenbetrieb 2026
- Einbringung
8. Jahresrückblick 2025
9. Sonstiges

Eine nichtöffentliche Sitzung schließt sich an.

Alle öffentlichen Sitzungsvorlagen befinden sich auf der Homepage der Gemeinde Grafenberg, www.grafenberg.de



Amtliche Bekanntmachungen

ARAL Tankstelle in Grafenberg eröffnet!



Nach einer Bauzeit von unter sechs Monaten durchschnitten Tankstellenbetreiber Nico Kunny und Bürgermeister Volker Brodbeck feierlich das rote Band zur Eröffnung!

Neben den klassischen Treibstoffen stehen jetzt auch 8 Elektro-Schnelllader zur Verfügung.

Außerdem bietet Betreiber Nico Kunny eine moderne Waschhalle für strahlend saubere Autos. Bürgermeister Volker Brodbeck wünscht der neuen Tankstelle viel Erfolg!

Schaukel Kindergarten Rienzbühl

Im Kindergarten Rienzbühl wurde eine neue Schaukel montiert.



Landesfamilienpass 2026 – Gutscheine sind eingetroffen

Einen Landesfamilienpass können folgende Personen erhalten:

- Familien mit mindestens drei kindergeldberechtigenden Kindern (dies können auch Pflege- oder Adoptivkinder sein), die mit ihren Eltern in häuslicher Gemeinschaft leben,
- Alleinerziehende, die mit mindestens einem kindergeldberechtigenden Kind in häuslicher Gemeinschaft leben,
- Familien, die mit mindestens einem kindergeldberechtigenden schwerbehinderten Kind mit einer Erwerbsminderung von mindestens 50 v. H. in häuslicher Gemeinschaft leben,
- Familien, die Kinderzuschlags-, Wohngeld- oder Bürgergeldberechtigten sind und die mit mindestens einem kindergeldberechtigenden Kind in häuslicher Gemeinschaft leben,
- Familien, die Leistungen aus dem Asylbewerberleistungsgesetz erhalten und mit mindestens einem Kind in häuslicher Gemeinschaft leben. Soweit Familien aus der Ukraine einen Anspruch auf Bürgergeld haben, können sie - bei entsprechendem Nachweis und Vorliegen der übrigen Voraussetzungen - ebenfalls den Landesfamilienpass erhalten.
- Der Landesfamilienpass ist nicht einkommensabhängig.

Landesfamilienpass plus Gutscheinkarte

Den Landesfamilienpass und die zugehörige Gutscheinkarte können Sie bei der zuständigen Stelle Ihrer Stadt oder Gemeinde abholen. Die Gutscheinkarte enthält Wertmarken für Einrichtungen, die Vergünstigungen mit dem Landesfamilienpass bieten. Daneben finden Sie auf ihr auch Wertmarken mit der Aufschrift „Sonstiges Staatliches Schloss oder Museum nach Wahl“. Mit diesem können Sie viele staatliche Schlösser, Gärten und Museen – auch mehrfach im Jahr – kostenfrei besuchen. Bei Sonderveranstaltungen informieren Sie sich bitte vorher, ob auch dort der Eintritt kostenfrei ist.

Die Inhaberinnen und Inhaber von Landesfamilienpässen können die Gutscheinkarten für das Jahr 2026 im Bürgerbüro unter Vorlage des Landesfamilienpasses abholen. Anträge auf Ausstellung eines Landesfamilienpasses können ebenfalls im Bürgerbüro gestellt werden.

Bitte buchen Sie hierfür einen Termin über unsere Online-Terminvergabe.



Ausbildung zum/zur Verwaltungsfachangestellten (m/w/d) Start: 1. September 2026

Du arbeitest gern organisiert, bist zuverlässig und übernimmst Verantwortung?

Du interessierst dich dafür, wie eine Gemeinde funktioniert, Entscheidungen vorbereitet und Gesetze umgesetzt werden?
Du bist hilfsbereit und hast Freude am Umgang mit Menschen?
Dann starte deine Ausbildung im Sommer 2026 bei der **Gemeinde Grafenberg** und gestalte mit uns die Zukunft unserer Gemeinde. Unsere Verwaltung verbindet Verlässlichkeit mit frischen Ideen: Wir freuen uns über Nachwuchskräfte, die mitdenken und mitgestalten wollen. Ein Rathaus ist mehr als Akten und Anträge – hier gestaltest du das tägliche Leben in der Gemeinde mit: bei Veranstaltungen, Finanzen, Bauprojekten oder Bürgeranliegen.

Hast du dich schon mal gefragt ...

- Was sind eigentlich die Aufgaben einer Kommunalverwaltung?
- Welche Einnahmen und Ausgaben hat eine Gemeinde?
- Wie entstehen Beschlüsse und was steht in einem Gesetzestext?
- Wie sieht ein Arbeitsvertrag aus und warum brauche ich diesen überhaupt?
- Welche Vorbereitungen sind für die Durchführung einer Wahl zu treffen?

Das – und vieles Spannendes mehr – wirst du in deiner Ausbildung bei uns lernen!

Das erwartet dich

- Einblick in alle wichtigen Bereiche der Verwaltung – vom Bürgerbüro über das Bauamt bis zur Kämmerei
- Mitarbeit bei der Organisation von Veranstaltungen, Bearbeitung von Anträgen und Unterstützung in Projekten
- Abwechslungsreiche Theorie- und Praxisphasen

Das bringst du mit

- Einen sehr guten mittleren Bildungsabschluss bzw. Abitur oder vergleichbarer Schulabschluss.
- Interesse an Verwaltungs-, Rechts- und Organisationsthemen
- Verantwortungsbewusstsein, Sorgfalt und Zuverlässigkeit
- Freude am Kontakt mit Bürgerinnen und Bürgern
- Motivation, die Zukunft unserer Gemeinde mitzugestalten

Das bieten wir dir

- Abwechslungsreiche, praxisnahe Ausbildung mit Verantwortung
- Freundliches, engagiertes Team
- Vergütung nach TVAöD (2026):
 - 1. Ausbildungsjahr: **1.368,26 €**
 - 2. Ausbildungsjahr: **1.418,20 €**
 - 3. Ausbildungsjahr: **1.464,02 €**
- Gute Übernahme- und Entwicklungschancen
- Flexible Arbeitszeiten und Förderung von Fort- und Weiterbildungen
- Verkürzung der Ausbildung bei sehr guten Leistungen auf 2,5 oder 2 Jahre

Bewirb dich jetzt!

Telefon: 07123/9339-18

E-Mail: i.schell@grafenberg.de

Adresse:

Gemeinde Grafenberg
Bergstraße 30
72661 Grafenberg

Bewerbungsfrist: offen – wir freuen uns auf deine Unterlagen, sobald du so weit bist!

Genehmigtes Feuerwehrr 23.12.2025

Am Dienstag, 23.12.2025 um ca. 20:30 Uhr wird für die Dauer von ca. 10-20 min ein genehmigtes Feuerwehrr in Grafenberg in der Riedericher Straße / Albstraße stattfinden. Dies zur Information.

Öffentliche Einrichtungen geschlossen

Liebe Mitbürgerinnen und Mitbürger,

über Weihnachten und Neujahr haben verschiedene Einrichtungen der Gemeinde geschlossen:

Das **Rathaus** ist am vom 24.12.2025 bis einschließlich 06.01.2026 geschlossen.

Die **Rienzbühlhalle** mit allen Nebengebäuden ist in der Zeit von 22.12.2025 bis einschließlich 06.01.2026 geschlossen.

Der **Bauhof** ist vom 22.12.2025 bis 06.01.2026 geschlossen. Der Winterdienst findet bei Bedarf statt. Ab 07.01.2026 ist das Bauhofteam wieder im Einsatz.

Der **Häckselplatz** ist am Samstag, 27.12.2025, am 03.01.2026 sowie am 06.01.2026 geschlossen. **Der Häckselplatz ist am 30.12.2025 geöffnet!** Ab dem 10.01.2026 kann wieder zu den üblichen Zeiten Grüngut entsorgt werden.

Öffnungszeiten Sommersaison: April bis September

Dienstag von 16:00 bis 18:00 Uhr

Samstag von 11:00 bis 17:00 Uhr

Öffnungszeiten Wintersaison: Oktober bis März

Dienstag von 14:00 bis 16:00 Uhr

Samstag von 11:00 bis 16:00 Uhr

Die **Ortsbücherei** ist vom 19.12.2025 bis 06.01.2026 geschlossen. Ab 08.01.2026 können wieder Bücher ausgeliehen werden.

Ihre Gemeindeverwaltung

Betriebsurlaub beim Tiefbauunternehmen Databau

Die Bürgerinnen und Bürger der Gemeinde Grafenberg werden darauf hingewiesen, dass das örtliche Tiefbauunternehmen Databau, das maßgeblich für den Glasfaserausbau in der Gemeinde verantwortlich ist, vom **16. Dezember 2025 bis einschließlich 12. Januar 2026** seinen Betriebsurlaub durchführt. In diesem Zeitraum ruhen sämtliche Baustellenarbeiten vor Ort.

Die Gemeindeverwaltung sowie das Unternehmen bedanken sich für das Verständnis und wünschen allen Bürgerinnen und Bürgern eine angenehme Weihnachtszeit und einen guten Start ins neue Jahr.

Sanierung Ortszentrum

Wir möchten Sie darauf hinweisen, dass die Baustelle in der Ortsmitte aufgrund der geplanten Betriebsferien der ausführenden Firma Brodbeck vom 19.12.2025 bis einschließlich 11.01.2026 nicht besetzt ist.

Baustart ist je nach Witterung der 12.01.2026.

Jede Woche.

48 Wochen im Jahr.

Wir machen uns auf... Senioren in Grafenberg

Gymnastik für Ältere

Dieses Angebot wird in erster Linie von der Altersgruppe 70plus angenommen.

Es ist eine lustige gemischte Gruppe, der es wichtig ist, die Gesundheit und vor allem die Beweglichkeit bis ins hohe Alter zu erhalten. Aber auch die Geselligkeit und vor allem das Lachen dürfen nicht zu kurz kommen.

Die Übungsstunden sind abwechslungsreich und kurzweilig und finden größtenteils im Sitzen statt. Auf und mit dem Hocker können viele Übungen zur Erhaltung und Förderung der Beweglichkeit durchgeführt werden, oft unterstützt von Kleingeräten wie Hanteln, Therabändern, Bällen, Tücher usw.. Marlene Knöll lässt sich immer wieder etwas Neues einfallen.

Zum Jahresauftakt wird während der Stunde gemuschelt, ab und zu wird unterm Jahr ein Geburtstag gefeiert, ein Grillfest zum Abschluss der Sommerferien und eine Weihnachtsfeier gehören einfach dazu.

Die Gruppe würde sich sehr über weitere Verstärkung freuen. Wer also lange fit bleiben und für seine Gesundheit etwas Gutes tun will, ist herzlich zum Mitmachen eingeladen.

**Jeden Dienstag von 15:30 – 17:00 Uhr
ist Gymnastik für „junggebliebene Ältere“ in der kleinen Halle.**

Auch für Nichtmitglieder gibt es jetzt die Möglichkeit, die Gymnastikstunde als Kursteilnehmer zu besuchen.

Ehrenamtlicher Fahrdienst geht weiter...

Und so funktioniert es: Sie als Seniorin oder Senior melden Ihre gewünschte Fahrt auf dem Rathaus an. Vor der Veranstaltung werden Sie dann von den ehrenamtlichen Fahrern an Ihrem Haus abgeholt und danach wieder nach Hause gebracht. Wöchentlich werden die Termine der Fahrten im Mitteilungsblatt veröffentlicht. Wenn Sie einen dieser Fahrdienste in Anspruch nehmen möchten, melden Sie sich bitte im Rathaus, Frau Hielscher, Tel. 07123/9339-11. Anmeldungen können immer bis einen Tag vor der Fahrt bis 12:00 Uhr gemeldet werden. Wir freuen uns über Ihren Anruf! Machen Sie von dem tollen Angebot Gebrauch!

Donnerstag, 11.12.2025
Fahrt: Mittagstisch für Senioren in der Krone von 11:30 Uhr – 14:30 Uhr
Anmeldungen bis 10.12., 12:00 Uhr auf dem Rathaus möglich.

Montag, 15.12.2025
Fahrt: Stricktreff in der Bücherei von 14:00 Uhr bis 17:00 Uhr
Anmeldungen bis 12.12., 12:00 Uhr auf dem Rathaus möglich.

Mittwoch, 17.12.2025
Fahrt: Friedhof Grafenberg zwischen 09:00 Uhr bis 11:00 Uhr
Anmeldung bis 16.12., 12:00 Uhr auf dem Rathaus möglich.

Donnerstag, 18.12.2025
Fahrt: Mittagstisch für Senioren in der Krone von 11:30 Uhr – 14:30 Uhr
Anmeldungen bis 17.12., 12:00 Uhr auf dem Rathaus möglich.

Seniorenachmittag im Advent

**Herzliche Einladung
Seniorenachmittag im Advent
Sonntag, 14.12.2025 in der Kelter**

Alle älteren Mitbürgerinnen und Mitbürger sind herzlich eingeladen am **Sonntag, 14.12.2025**,



einen gemeinsamen Seniorennachmittag im Advent zu feiern. Beginn ist um 14.30 Uhr in unserer **historischen Kelter**.

In gemütlicher Atmosphäre wollen wir diesen Nachmittag genießen. Bei Kaffeeduft und einem bunten Programm laden wir Sie hierzu herzlich ein. Lassen Sie sich überraschen. Gestaltet wird dieser Nachmittag von der Kirche.

Auf Ihr Kommen freuen wir uns!

Sollten Sie nicht mehr so gut zu Fuß sein oder gerne einen Fahrdienst wünschen, melden Sie sich bitte bis Freitag, 12.12., 10.00 Uhr, im Rathaus, Tel. 9339-11.

Seniorenclub

Stricktreff, 15.12.2025

Zum Stricktreff dürfen Sie gerne Ihre eigenen Werke mitbringen und in gemeinsamer Runde fertig stellen oder aber Sie lassen sich inspirieren und stricken, häkeln oder basteln etwas ganz Neues. Sie sind nicht mehr so geübt? Kein Problem, Frau Riedl geht Ihnen gerne zur Hand. Material und Werkzeug für die Handarbeiten bringen Sie bitte selbst mit.

Treffpunkt: alle zwei Wochen, in der **Bücherei von 14:00 Uhr bis 17:00 Uhr**

Pflegestützpunkt nicht besetzt

Das Büro des Pflegestützpunktes für Metzingen, Riederich und Grafenberg ist von

Mittwoch, 31. Dezember bis Freitag, 09. Januar

nicht besetzt.

Bei Fragen können Sie sich ab dem 05. Januar an den Pflegestützpunkt in Pliezhausen wenden, Tel. 07127/98 0015, Mail: pflegestuetzpunkt@pliezhausen.de

Ab Montag, den 12. Januar ist Frau Pohl-May wieder für Terminvereinbarungen und Informationen rund um Alter und Pflege erreichbar unter Tel. 395-2322.



Fundsachen

Folgende Gegenstände wurden auf dem Rathaus abgegeben:

Fundsache: Walkie Talkie, olivgrün
Fundsache: iPhone, Hülle petrolfarbig
Fundsache: Rucksack Kapten & Sun mit Inhalt
Fundsache: Geldkassette Neu
Fundsache: Brille, dunkelgrün
Fundsache: VW Autoschlüssel, Hahn Automobile
Fundsache: Geldbeutel, schwarz
Fundsache: Drohne
Fundsache: Brillenetui Hartschale, schwarz
Fundsache: Apple Airtag Katzenhalsband
Fundsache: Apple AirPods
Fundsache: Mädchensandalen, Größe 30
Fundsache: Ohrring, Gold mit Steinen
Fundsache: Ohrring, Silber mit roter Kugel

Weitere Fundgegenstände (u. a. Jacken, Pullover, Rucksäcke, Brillen, Schlüssel und Sandelspielzeug) warten auf ihre Abholung.

Bitte setzen Sie sich vorab telefonisch mit uns in Verbindung.

Die Fundsachen können von den Eigentümern beim **Bürgermeisteramt Grafenberg** (Zimmer 3) Tel. 9339- 31 und Tel. 9339- 16 abgeholt werden.



Mülltermine

Restmülltonne und Biotonne

Dienstag, 16.12.2025



Helfer vor Ort

Knapp 100-mal Hier ist die Leitstelle Reutlingen fahre bitte zu dem Notfall.....!!

Auch in 2025 waren wir für Sie liebe Grafenberger da.

Wir die Helfer vor Ort in Grafenberg, möchten Sie, liebe Bürgerinnen und Bürger der Gemeinde Grafenberg auf die Möglichkeit der Alarmierung des Helfers vor Ort hinweisen.

Was ist unsere Aufgabe als „Helfer vor Ort“ in Grafenberg?

Wir sind neben unserem Hauptberuf Tag und Nacht ehrenamtlich für die Notfallversorgung in der Zeit, zwischen Notfallgeschehen und Eintreffen des hauptamtlichen Rettungsdienstes zuständig. **Durch Urlaub und sonstige private Verpflichtungen können wir es nicht immer gewährleisten 365Tage rund um die Uhr vor Ort zu sein um helfen zu können.**

Wie läuft ein Einsatz des „Helfer vor Ort“ ab?

- Ein Grafenberger Bürger wählt den Notruf 112
- Die Leitstelle für Feuerwehr und Rettungsdienst nimmt den Anruf entgegen, in dem Sie folgende Fragen stellt:
 1. **Wo ist der Notfall/Unfall? z. b. Ort, Straße Haus Nr., markanter Gebäudepunkt.**
 2. **Was ist geschehen? Hausunfall, Brand, Verkehrsunfall, ...**
 3. **Wie viele Personen sind betroffen?**
 4. **Welche Erkrankungen / Verletzungen? z. b. Atemstillstand, Kreislaufprobleme, starke Blutung, Verbrennung, Vergiftung, oder Elektrounfall.**
 5. **Wer ruft an**
 6. **Warten auf Rückfragen? Hier am besten gleich einen Treffpunkt vereinbaren damit die Einsatzkräfte den Notfallort schneller finden.**
- Nun werden alle verfügbaren Rettungsmittel aus dem Landkreis bzw. Nachbarlandkreis eingesetzt z. b. Notarzt, Rettungswagen. Bei einigen Notfällen entscheiden nur wenige Minuten über Leben und Tod, deshalb werden parallel verfügbare „Helfer vor Ort“ alarmiert.
- Wir werden generell über die Leitstelle in den Einsatz gebracht und somit sind wir auch Rechtlich abgesichert da wir mit unseren Privatfahrzeugen in den Einsatz fahren.

Ist ihre Hausnummer gut sichtbar?

Egal bei welchem Notfall – die Rettungskräfte von Feuerwehr, Polizei und Rettungsdienst sind auf eine gut sichtbare Hausnummer angewiesen.

Ansonsten geht wertvolle Zeit verloren ehe die Hilfe bei Ihnen eintrifft. Vor allem bei Dunkelheit ist es für uns oft zeitaufwendig die richtige Hausnummer zu erkennen. Deshalb ist eine beleuchtete Hausnummer sehr sinnvoll. Aber auch versteckte oder von Pflanzen zugewucherte Hausnummern müssen wieder sichtbar gemacht werden.

Falls Ihr Haus/Notfallort nicht direkt an der Straße gelegen ist, berücksichtigen Sie folgende Hinweise:

- Bitten Sie einen Angehörigen, Freund oder Nachbarn an der Straße (Hofeinfahrt, Firmeneinfahrt) zu warten.
- Schalten Sie in zur Straße gelegenen Zimmern das Licht an und ziehen Sie den Rollladen nach oben.
- Achten Sie beim Absetzen eines Notrufs darauf, die genaue

Adresse anzugeben. Zudem sind Hinweise (z.B. „das Haus liegt in der Hofeinfahrt, direkt hinter der Bäckerei“) geeignet, um den Rettungskräften das schnelle Eintreffen zu ermöglichen.

- Öffnen Sie wenn möglich Schranken, Tore und Haustüren.
- Schalten Sie die Außenbeleuchtung ein.
- Achten Sie auf die gute Sichtbarkeit Ihrer Hausnummer bei Tag und bei Nacht!

Sollten Sie zu unserer Arbeit oder Alarmierung noch Fragen haben, können sie sich jederzeit an uns wenden!

Für das Jahr 2026 wünschen wir den Bürgerinnen und Bürgern aus Grafenberg alles Gute hauptsächlich Gesundheit.

Ihr „Helfer vor Ort“ Team

Möchten Sie die Arbeit der „Helfer vor Ort“ unterstützen? Können Sie gerne auf ein Konto der Gemeinde Grafenberg unter Angabe „Helfer vor Ort“ Spenden überweisen:

KSK Reutlingen:

IBAN: DE45 6405 0000 0000 9523 16

BIC: SOLADES1REU

Volksbank Mittlerer Neckar eG:

IBAN: DE47 6129 0120 0135 5720 02

BIC: GENODES1NUE

Wir die Helfer vor Ort möchten uns rechtherzlich für die eingegangenen Spenden bei der Gemeinde bedanken.

Partnerschaftskomitee

Seit 27 Jahren - Weihnachtsmarkt in Puiseux-en-France

Mit Adventsliedersingen in Schulen und vor dem Rathaus, einem Nikolaus der für jedes Kind ein Geschenksäckchen hatte, begann nach 1991 die Tradition der Besuche zur Weihnachtszeit in unserer Partnergemeinde. Aus Adventssingen und Treffen zum Mutscheln am 'Sternntag' in Puiseux entstand die Idee eines Weihnachtsmarktes. So kam es 1997 zum ersten Weihnachtsmarkt in Puiseux, eine Premiere für die ganze Region. Seitdem ist es Tradition geworden, der Weihnachtsmarkt in der Adventszeit in Puiseux, nur zweimal fand er wegen Corona nicht statt.

Dieses Jahr ging es zum 27. Mal nach Frankreich. Regen und Nebel begleiteten uns auf der ganzen Reiseroute bis zum Empfang im Rathaus. Nach der Begrüßung durch Bürgermeister Murru ging es zum Abendessen in die Gastfamilie. Bei Gesprächen über Aktuelles und Erinnerungen an Vergangenes verging der Abend.

Am Samstagmorgen wurden die Hütten und Stände vor dem Rathaus bezogen. Die Besucher erwartete von 10 bis 17 Uhr ein vielfältiges Angebot: Kunstgewerbe, regionale Produkte, Delikatessen von Gänseleber bis Champagner und – wie jedes Jahr – Spezialitäten aus Grafenberg. Rote und Leberkäsbrötchen und natürlich das heiß erwartete Apfelnussbrot, das bereits zur Mittagszeit ausverkauft war. Glücklicherweise blieb es den ganzen Tag trocken, so konnten die Erwachsenen über den Markt bummeln, während die Kinder kostenlos mit dem von der Gemeinde gesponserten Karussell fahren. Für die Grafenberger ergaben sich viele Treffen mit alten Bekannten und Freunden, die seit über 40 Jahren an der Partnerschaft teilnehmen – so die Familie Eliazor, die vor kurzem eine Woche in Grafenberg bei ihren Freunden, der Familie Mayer, waren. Nach getaner Arbeit ging es am Abend auf Einladung des Bürgermeisters Yves Murru zum Abendessen. Dort informierte man sich über Neues aus den beiden Gemeinden, aber auch persönliche Gespräche kamen nicht zu kurz. Bürgermeister Murru bedankte sich am Ende für den Besuch und wünschte den Gästen eine gute Heimreise nebst Grüßen nach Grafenberg mit allen guten Wünschen für 2026. Müde aber zufrieden ging es dann in die Nachtquartiere.

Am Sonntagmorgen ging es zurück nach Grafenberg, mit Regen und Nebel wie bei der Hinreise.

Fazit: ein erlebnisreiches, gelungenes Wochenende für die Partnerschaft und das Marktteam des Partnerschaftskomitees!



Unser Team am Grillstand



vhs Grafenberg



Noch freie Karten für die Lesung

Maria Nikolai

Karten erhalten Sie an der Abendkasse oder im Kartenvorverkauf bei der vhs Metzingen, Buchhandlung Finkeria in Metzingen oder im Mein Markt in Grafenberg zu den Post-Öffnungszeiten

Zwei Frauen, zwei Welten. Zwei Leben am Scheideweg.

- Die neue Saga von Bestsellerautorin Maria Nikolai – basierend auf wahren Ereignissen

Stuttgart/Hannover, 1901: Entgegen aller Vernunft hat sich das Dienstmädchen Lissi auf eine unerlaubte Liaison eingelassen. Doch ihre Hoffnung auf eine Heirat zerschlägt sich jäh. Schwanger und allein beschließt sie, der Heimat den Rücken zu kehren. Julia von Varrell dagegen wurde mit falschen Versprechungen in eine arrangierte Ehe gelockt. Unabhängig voneinander wagen sie den Ausbruch und fliehen in die Neue Welt. An Bord des Schnelldampfers nach New York entwickelt sich eine innige Freundschaft – die beiden Frauen wollen den abenteuerlichen Neuanfang gemeinsam wagen. Eine Bäckerei im deutschen Viertel Little Germany bietet ihnen eine Anstellung und ein Dach über dem Kopf. Bald ist sie bis in die besten Kreise bekannt für ihre duftenden Zuckerbrezeln. Doch am Horizont braut sich eine Katastrophe zusammen, die nicht nur Julias und Lissis neues Leben in seinen Grundfesten erschüttern wird...

Hochatmosphärisch und treu bis ins feinste Detail lässt Bestsellerautorin Maria Nikolai das in Vergessenheit geratene Viertel »Deutschländle« des historischen New York wieder auferstehen. Maria Nikolai liebt historische Stoffe und zarte Liebesgeschichten. Mit »Die Schokoladenvilla« schrieb sie sich in die Herzen der Leserinnen: Die opulente Historie rund um eine Stuttgarter Schokoladenfabrikantenfamilie stand monatelang auf der Bestsellerliste

und verkaufte sich eine halbe Million Mal. Mit ihrer zweiten spannenden Bestsellertrilogie entführte Maria Nikolai ihre Fans an den Bodensee zu Ende des Ersten Weltkriegs. In ihrer neuen Auswanderersaga »Little Germany« erzählt sie von zwei mutigen jungen Frauen, die den Aufbruch in eine fremde Welt wagen.

Termin: Do., 11.12.2025, 19:30 - 21:00 Uhr

Ort: Historische Kelter Grafenberg, Festsaal

Gebühr: 15,00 € inkl. 1 Glas Sekt

Karten erhalten Sie an der Abendkasse oder im Kartenvorverkauf bei der vhs Metzingen, Buchhandlung Finkeria in Metzingen oder im Mein Markt in Grafenberg zu den Post-Öffnungszeiten



Apotheke

Apothekennotdienst

Ab dem 01.01.2025 führt die Landesapothekenkammer Baden-Württemberg ein neues System der Notdienstverteilung der Apotheken ein.

Einen Jahresplan gibt es leider nicht mehr.

Den aktuellen Notdienstplan finden Sie unter:

<https://www.lak-bw.de/index.php?id=1922>



Zu verschenken

ZU VERSCHENKEN BZW. GESUCHT WIRD

Manche Gegenstände im Haushalt werden irgendwann nicht mehr benötigt, obwohl sie oft noch gut erhalten sind. Bevor diese Dinge auf dem Müll landen, sollte überlegt werden, ob sie vielleicht noch für andere nützlich sind. Unter dieser Rubrik „zu verschenken“ könne Sie dies tun.

Gerne können Sie uns diesbezüglich eine E-Mail an info@grafenberg.de mit dem Gegenstand, sowie dessen Zustand und einer Kontakttelefonnummer schicken. Diese wird veröffentlicht. Oder Sie wenden sich direkt an Frau Hielscher, Tel. 07123/9339-11.



Kulturecke

Kinoprogramm luna filmtheater, Metzingen

Donnerstag, 11.12.

18:00 Uhr: Lolita lesen in Teheran

20:15 Uhr: Die Unfassbaren 3 – Now You See Me

Freitag, 12.12.

18:00 Uhr: Lolita lesen in Teheran

20:15 Uhr: Die Unfassbaren 3 – Now You See Me

Samstag, 13.12.

15:45 Uhr: Die Schule der magischen Tiere 4

18:00 Uhr: Lolita lesen in Teheran

20:15 Uhr: Die Unfassbaren 3 – Now You See Me

Sonntag, 14.12.

15:45 Uhr: Die Schule der magischen Tiere 4

18:00 Uhr: Lolita lesen in Teheran

20:15 Uhr: Die Unfassbaren 3 – Now You See Me

Montag, 15.12.

18:15 Uhr: Amrum

20:30 Uhr: Lolita lesen in Teheran

Dienstag, 16.12.

18:00 Uhr: Die Unfassbaren 3 – Now You See Me

20:30 Uhr: Lolita lesen in Teheran

Mittwoch, 17.12.

18:00 Uhr: Die Unfassbaren 3 – Now You See Me

20:30 Uhr: Lolita lesen in Teheran

www.luna-metzingen.de**Was sonst noch interessiert****Rund 1,5 Millionen Euro Landesförderung unterstützen den Rettungsdienst im Regierungsbezirk Tübingen**

Mit rund 1,5 Millionen Euro fördert das Land Baden-Württemberg im Regierungsbezirk Tübingen in diesem Jahr die Erstausrüstung von Rettungswachen sowie bauliche Maßnahmen in der bodengebundenen Notfallrettung. „Unsere Förderung stärkt die Einsatzfähigkeit der Notfallrettung. Damit verbessern wir die Versorgung der Bevölkerung bei medizinischen Notfällen. Zugleich tragen wir damit zur Attraktivität des Rettungsdienstes bei. Ich bin dankbar, dass sich so viele Ehrenamtliche selbstlos für Andere engagieren – sei es beim Arbeiter-Samariter-Bund, dem Deutschen Roten Kreuz, der Johanniter-Unfall-Hilfe und dem Malteser-Hilfsdienst oder bei der Bergwacht und der Deutschen Lebensrettungsgesellschaft“, so Regierungspräsident Klaus Tappeser.

Nach der Verwaltungsvorschrift des Innenministeriums über die Förderung von Investitionen nach dem Rettungsdienstgesetz können der Neubau, der Umbau, die Sanierung und die Erstausrüstung von baulichen Anlagen der Hilfsorganisationen gefördert werden. Das Regierungspräsidium Tübingen hat dieser Tage die Bewilligungsbescheide für fünf Vorhaben im Regierungsbezirk an die Landesverbände der Hilfsorganisationen versandt.

Zur zweckmäßigen und sicheren Unterbringung von Fahrzeugen der bodengebundenen Notfallrettung sowie deren Besatzungen in der Rettungswache Biberach sowie für die Erstausrüstung dieser Rettungswache erhält der DRK-Landesverband Baden-Württemberg e. V. insgesamt 1.477.366 Euro. Diese Fördermittel tragen dazu bei, die Einsatzbereitschaft des Rettungsdienstes zu erhalten, die Einhaltung der Hilfsfristen zu verbessern und die Rettungswache mit der für ihren Betrieb erforderlichen Ausstattung zu versehen. Darüber hinaus erhält der Malteser Hilfsdienst gGmbH Region Baden-Württemberg einen Förderbetrag in Höhe von 31.500 Euro für die Erstausrüstung der Rettungswache Sigmaringen, um diese bedarfsgerecht einzurichten.

Schließlich erhält der DRK-Landesverband Baden-Württemberg e. V. in diesem Förderjahr für seine Bergwacht Württemberg im Nachgang zur Förderung der betreffenden Baumaßnahmen 31.659 Euro für die Erstausrüstung der Bergrettungswache Albstadt sowie 30.313 Euro für die Erstausrüstung der Bergrettungswache Isny i. A.. Nachdem in den Vorjahren der Neubau der Bergrettungswache Albstadt und die Sanierung der Bergrettungswache Isny i. A. gefördert wurden, dient diese Investition der Ausstattung mit dem, was für den Betrieb der Wachen und für eine schnelle Hilfe bei Unfällen und medizinischen Notfällen im Gebirge und im unwegsamen Gelände notwendig ist.

Salsa und Bachata tanzen lernen!

Der bekannte Nürtinger Salsa-Tanztrainer Enrique Guillen leitet den regelmäßig stattfindenden Salsa-Kurs beim TSV Frickenhausen. Enrique ist in Kuba geboren und hat dort seine ersten Tanzschritte gemacht.

In seinem Unterricht vermittelt Enrique Salsa-Grundschriffe im kubanischen Stil für Leader und Follower. Nach den Weihnachtsferien beginnt er mit einer neuen Salsa-Schrittfolge. Ein idealer Zeitpunkt für Einsteiger!

Der Salsa-Abend findet immer dienstags, ab 13.01.2026, von 18:15-19:15 Uhr statt. Kursort ist der Kleine Saal der Festhalle im Erich-

Scherer-Zentrum in Frickenhausen, Fröbelstr. 3.

Der TSV Frickenhausen freut sich über Anmeldungen von Tanzpaaren und Solo-Tänzer/innen, die Freude am kubanischen Tanzstil und der typischen Musik haben.

Anmeldung unter Tel. 07022/44602 oder

tanzen@tsv-frickenhausen.de.

Weitere Informationen auch unter

<https://tsv-frickenhausen.de/tanzabteilung>**Kursangebote mit Conny Deyle ab 1. Feb 2026 -****Anmeldung ab sofort möglich**

Wir freuen uns auf neue Teilnehmer in unseren bewährten Gesundheitskursen mit Conny Deyle.

Vielleicht auch eine schöne vor allem auch gesunde Geschenkidee für Weihnachten.

Montags im Bürgerhaus:

16.30 - 17.30 Uhr "Pilates Fortgeschrittene 4"

18.00 - 19.00 Uhr "Pilates Fortgeschrittene 5"

19.00 - 20.00 Uhr "Stretch & Relax"

Dienstags im Bürgerhaus:

09.00 - 10.00 Uhr "Präventionssport Arthrose 2"

10.00 - 11.00 Uhr "Präventionssport Arthrose 1"

14.15 - 15.15 Uhr "Rollator Sport (auch mit anderen Gehhilfen möglich)"

Dienstags (bei trockenem Wetter ist Treffpunkt am Riedericher Stadion, bei Regenwetter im Bürgerhaus in Riederich):

12.50 - 13.50 Uhr "Vielfalt der Gymnastik"

Mittwochs im Bürgerhaus:

13.00 - 14.00 Uhr "Fit von Kopf bis Fuß"

14.00 - 15.00 Uhr "Fit und Aktiv"

15.30 - 16.30 Uhr "Pilates Best Age 2"

16.30 - 17.30 Uhr "Pilates Best Age 1"

17.30 - 18.30 Uhr "Pilates für Fortgeschrittene 1"

18.30 - 19.30 Uhr "Pilates für Fortgeschrittene 2"

19.40 - 20.40 Uhr "Koordinative Kräftigung und Dehnung"

Donnerstag im Bürgerhaus:

09.00 - 10.00 Uhr "Lebensqualität durch Bewegung / Stabil älter werden"

14.30 - 15.30 Uhr "Alles im Gleichgewicht"

15.45 - 16.45 Uhr "Fitnesscocktail"

18.00 - 19.00 Uhr "Pilates für Fortgeschrittene Kurs 3"

20.00 - 21.00 Uhr "Men at Work"

Anmeldung & Infos: direkt bei der Trainerin Conny Deyle unter

Tel.: 07127 88685 oder Mobil unter Tel.: 0157 80948987

Tanz in die Weihnachtszeit

Die Mitglieder der Tanzabteilung des TSV Frickenhausen 1893 e.V. waren zur gemeinsamen Weihnachtsfeier geladen, die am vergangenen Freitag stattfand. Zahlreiche Line Dancerinnen und Tanzpaare folgten der Einladung und kamen von Nah und Fern ins weihnachtlich dekorierte TSV-Vereinsheim nach Frickenhausen. Abteilungsleiter Sven Vielhauer begrüßte die Mitglieder und bedankte sich beim Gremium für die Unterstützung bei der Organisation und insbesondere den Übungsleiterinnen für ihre engagierten Einsatz im laufenden Training und bei den Übungsabenden. Anschließend bat er alle Anwesenden zum Tausch-Buffer, dessen Vielfältigkeit keine Wünsche offen ließ. Danach folgte eine kurze Weihnachtsgeschichte und alle Teilnehmenden sangen Weihnachtslieder. Nun nahm Abteilungsleiter Michael Werz die Ehrungen der Aktiven vor und lud anschließend dazu ein, das Tanzbein zu schwingen. Tanzsporttrainerin Karin Deisinger sorgte für den Einstieg mit einem Gute-Laune-Tanz. Alle Tänzer/innen tanzten sich bei einer Standardrunde und einer anschließenden

Line Dance-Runde warm. Festliche EyeCatcher waren zwei Stocktänze mit Beleuchtung, die von Lady Solo präsentiert wurden. Nach einigen Tanzrunden überraschten Fritz Maiero und Karin Deisinger mit einem Samba-Workout aus ihrem aktuellen Trainingsprogramm, das vom Publikum mit begeistertem Beifall honoriert wurde. Und bald war auch dieser fröhliche Abend mit dem Tanz „Mr. Santa“ zu Ende und hat allen Teilnehmenden bewusst gemacht: Das gemeinsame Hobby „Tanzen“ bietet nicht nur ständig neue Herausforderungen für Körper und Geist, es sorgt darüber hinaus auch für Geselligkeit mit neuen Bekanntschaften und Freunden. **Weitere Infos unter Telefon 07022/44602 oder <https://tsv-frickenhausen.de/tanzabteilung/>**

Dienststellen der Rentenversicherung über die Feiertage geschlossen

Online-Services jederzeit möglich

Die Dienststellen der Deutschen Rentenversicherung Baden-Württemberg (DRV BW), inklusive Regionalzentren und Außenstellen, bleiben vom Mittwoch,

24. Dezember 2025 bis einschließlich Freitag, 2. Januar 2026 geschlossen. Wie die Jahre zuvor spart die DRV BW so zwischen Weihnachten und Neujahr einen beträchtlichen Anteil an Energie ein.

Ab Montag, 5. Januar 2026, stehen Kundinnen und Kunden alle Dienststellen und Beratungsleistungen wieder zu den bekannten Öffnungszeiten zur Verfügung.

Über die Feiertage Online-Services nutzen

Durchgängig nutzbar für Versicherte und Rentenbeziehende sind die Online-Services der Deutschen Rentenversicherung. Über www.deutsche-rentenversicherung.de/online-services können Anträge gestellt, Nachweise eingereicht und kostenfreie Unterlagen wie beispielsweise Versicherungsverlauf, Rentenauskunft, Renteninformation oder Versicherungsnummernnachweis angefordert werden. Zudem gibt es dort auch die Möglichkeit, persönliche Daten wie Bankverbindung und Adresse zu ändern.

docdirekt.de – digitale Anlaufstelle der 116117

Sie sind akut erkrankt und erreichen Ihren Arzt oder Ihre Ärztin nicht? Unter www.docdirekt.de bekommen Sie rund um die Uhr eine medizinische Ersteinschätzung, also wie dringend Hilfe benötigt wird und welches Versorgungsangebot zur Verfügung steht. Dieses digitale Angebot ergänzt den 116117-Patientenservice.

Wie funktioniert docdirekt?

Rufen Sie www.docdirekt.de auf und geben Ihre Postleitzahl ein. Danach werden Sie zur medizinischen Ersteinschätzung (SmED) weitergeleitet, die Beschwerden und Vorerkrankungen abfragt. Anschließend erhalten Sie eine fundierte Handlungsempfehlung – wie schnell und wo Sie behandelt werden sollten. Bei Empfehlung einer Videosprechstunde können Sie direkt im virtuellen Wartezimmer Platz nehmen und sich von qualifizierten Tele-Ärztinnen und -Ärztinnen beraten lassen.

Was kostet der Service?

Die medizinische Ersteinschätzung ist kostenlos und ohne Registrierung möglich. Wird eine Videosprechstunde durchgeführt, übernehmen für gesetzlich Versicherte die Krankenkassen die Kosten. Aus diesem Grund sind bei der Anmeldung zur Videosprechstunde auch Daten zur Versicherung anzugeben. Privatversicherte erhalten für die ärztliche Behandlung eine Rechnung vom Tele-Arzt.

Ein Versorgungsangebot der KVBW

docdirekt ist ein Angebot der niedergelassenen Ärztinnen und Ärzte, organisiert von der Kassenärztlichen Vereinigung Baden-

Württemberg. Ziel ist, die telemedizinische Versorgung für die Bevölkerung in Baden-Württemberg weiter auszubauen – digital, sicher und bedarfsgerecht.

Gläserne Produktion:

Bauernweihnachtsmarkt - urig und gemütlich

Im Rahmen der Veranstaltungsreihe „Neugierig auf Bio? - Bio-Betriebe auf der Schwäbischen Alb erleben und entdecken“ erfahren Interessierte, wie heimische Bio-Produkte erzeugt werden und wie der Ökolandbau seinen Beitrag zum Naturschutz leistet.

Die Weihnachtszeit ist die Zeit der Besinnung und Begegnung mit Freunden und Familie. Einen passenden Rahmen kurz vor Weihnachten bietet der jährliche Bauernweihnachtsmarkt der Bruderschaft Diakonie am Dienstag, 23. Dezember 2025, mit vielen Mitmach-Aktionen für Groß und Klein. Für Verköstigung ist ebenfalls gesorgt. Der Markt ist von 11:00 bis 17:30 Uhr geöffnet.

Die Adresse lautet Bioland Bleiche, Uracher Bleiche 1, 72574 Bad Urach.

Gastschülerprogramm – Schüler aus Mexiko suchen Gastfamilien in Deutschland!

Lernen Sie Mexiko aus erster Hand kennen – durch die Aufnahme eines Gastschülers. Im Rahmen unseres Gastschülerprogramms mit Schulen aus Guadalajara sucht die DJO – Deutsche Jugend in Europa Familien, die bereit sind, einen Schüler als „Kind auf Zeit“ bei sich aufzunehmen und gemeinsam den Alltag neu zu entdecken.

Aufenthaltszeitraum aus Mexiko:

29.03.2026 – 15.06.2026 (14–16 Jahre alt)

Die Teilnahme am Unterricht eines Gymnasiums, einer Gemeinschaft- oder Realschule am Wohnort der Gastfamilie ist für die Schüler verpflichtend. Die Jugendlichen lernen Deutsch als 1. Fremdsprache. Ein Einführungsseminar bereitet sie auf das Leben in einer deutschen Familie vor und schafft eine gute Basis für eine bereichernde gemeinsame Zeit.

Ein Gegenbesuch ist möglich.

Kontakt:

DJO – Deutsche Jugend in Europa e.V.
Schlossstraße 92, 70176 Stuttgart
Tel. 0711-6586533
Mobil 0172-6326322
E-Mail: gsp@djobw.de
www.gastschuelerprogramm.de



Kirchliche Nachrichten



Evangelische Kirchengemeinde Grafenberg

Pfarrerin Hannah Häfele, Pfarrer Raphael Häfele,
Kirchstraße 10, Tel. 3 12 45
E-Mail: Pfarramt.Grafenberg@elkw.de

Bürozeiten Sekretariat:

Dienstag und Freitag von 8.30 bis 11.30 Uhr, Tel. 3 12 45
Internet: www.kirchengemeinde-grafenberg.de

Mesner Tobias Roth, Kelterstraße 35,
Tel. 31225; mobil 0160 389 2532
E-Mail: tobias@roth-grafenberg.de

Donnerstag, 11. Dezember 2025
09.30 Frauentreff Cappuccino

- 18.00 Mädchen- und Bubenjungschar
 18.30 Lebendiger Adventskalender beim Gesangverein, Hermann-Bader-Raum, Rienzbühlhalle

Freitag, 12. Dezember 2025

- 16.00 Mini-Jungschar

Wochenspruch

Bereitet dem HERRN den Weg; denn siehe, der HERR kommt gewaltig. Jesaja 40,3.10

Sonntag, 14. Dezember 2025 – 3. Advent

- 10.00 Gottesdienst mit Taufe von Henry Rösler und den beiden Chören des Gesangvereins Liederkranz (Pfr. Raphael Häfele)
 Opfer: Gemeindebrief
 14.30 Senioren-Nachmittag im Advent mit Kirchenchor (Kelter) (In diesem Jahr ausnahmsweise am 3. Advent)

Montag, 15. Dezember 2025

- 09.30 Mutter-Kind-Gruppe „Zwergenstübchen“;
 Leitung: Carolin Maisch,
 Kontaktaufnahme über das Pfarramt

Dienstag, 16. Dezember 2025

- 17.30 Sport und Segen (GH) Kontakt: annette.reinholz@gmx.net
 19.00 Lebendiger Adventskalender mit dem HOG, Musiksaal Grundschule
 20.00 Posaunenchor (Kirche)

Mittwoch, 17. Dezember 2025

- 14.30 Konfirmandenunterricht
 18.00 Lebendiger Adventskalender, kath. Kirchengemeinde, Schillerstraße
 20.00 Kirchenchor

Donnerstag, 18. Dezember 2025

- 18.00 Mädchen- und Bubenjungschar

**Lebendiger Adventskalender 2025**

Auch in diesem Jahr wird es wieder einen Lebendigen Adventskalender in Grafenberg geben und es haben sich bisher bereits einige Familien/Vereine/Kirchen/Gruppen gefunden.

Wer Lust hat, kann sich gerne noch einbringen!

Wir laden die gesamte Bevölkerung herzlich ein, die Veranstaltungen zu besuchen und die adventlichen Angebote zu genießen. Alle Veranstaltungen werden regelmäßig im Mitteilungsblatt und der Homepage der evang. Kirchengemeinde Grafenberg veröffentlicht.

Bisher finden folgende Veranstaltungen statt:

- Do. 11.12.25, 18.30 Uhr Liederkranz Hermann-Bader Raum, Rienzbühlhalle
 Di. 16.12.25, 19.00 Uhr HOG Grundschule, Musiksaal
 Mi. 17.12.25, 18.00 Uhr Kathol. Kirchengem. Peter und Paul, Schillerstr.
 Fr. 19.12.25, 18.30 Uhr Fam. Kurz Umlandstr. 10.
 Bitte wieder Friedenslichtlaterne mitbringen

Wir möchten alle dazu sehr herzlich einladen!

Für die Vorbereitungsrunde
 Hartmut Kurz

Neuer Alpha-Kurs ab 10. Januar 2026

Was ist Alpha? - Alpha ist eine Reihe von Treffen, bei denen der christliche Glaube in entspannter Atmosphäre entdeckt werden kann.

Jeder Mensch hat Fragen. Jeder Mensch sollte die Möglichkeit

bekommen diese Fragen zu stellen, seine Meinung zu sagen und den Glauben zu entdecken. Also sein persönliches Abenteuer zu erleben.

Bei jedem Treffen werden Fragen rund um das Leben und den christlichen Glauben thematisiert. Die Impulse sind so gestaltet, dass im Anschluss spannende Gespräche entstehen. Alpha gibt es auf der ganzen Welt und wird in Cafés, Kirchen, Universitäten, Gefängnissen, Jugendclubs, zu Hause – überall wo Menschen sind – veranstaltet.

Am Samstag, 10. Januar 2026 startet der Alpha in Grafenberg, und findet bis Ende März jeweils von 9.30 -11.30 Uhr im Gemeindehaus statt. Wir freuen uns über Ihre/deine Anmeldung - persönlich oder per E-Mail. alpha-grafenberg@web.de oder telefonisch im Pfarramt, 3 12 45

Es ist aber auch jederzeit möglich spontan vorbeizuschauen.



Wir erreichen bis zu **85 % aller Haushalte.**

In mehr als 20 attraktiven Gemeinden und Städten.

NAK VERLAG

Die Kirchengemeinde in Bempflingen lädt ein:



**Kath. Kirchengemeinde
St. Bonifatius Metzingen, Riederich, Grafenberg**

Kath. Pfarramt, Daimlerstr. 7, Tel. 9229-0,
Öffnungszeiten:
Mo/Di/Do/Fr. 9.00 bis 12.00 Uhr
Mo. 14.00 bis 17.00 Uhr
Mi. geschlossen.

Pfarrer Marco Antonio Rodriguez Rivas,
Pastoralreferentin Barbara Schmitt-Feuchter,
Jugendreferentin Anne de Sousa,
Kirchenpflege-Verwaltung Barbara Werner.

E-Mail: stbonifatius.metzingen@drs.de
www.KatholischeKircheMetzingen.de

Samstag, 13.12.2025

- 10.00 Erster Weg-Gottesdienst "Taufe" mit allen Erstkommunionkindern und ihren Eltern. Es singt der BONi-KiDS-Chor.
- 14.00 Taufe von Gian Alessio Kara
- 18.00 Rosenkranzgebet in St. Bonifatius
- 18.30 Eucharistiefeier in St. Bonifatius

3. Adventssonntag, 14.12.2025

- 08.15 Beichtgelegenheit in St. Johannes Riederich
- 08.45 Eucharistiefeier in St. Johannes Riederich
- 10.00 Eucharistiefeier in St. Bonifatius Metzingen, parallel Kinderkirche.
- 11.00 Matinee zur Seelsorge-Reform, im Bonifatiussaal
- 11.15 Italienische Eucharistiefeier
- 12.15 Kroatische Eucharistiefeier
- 18.00 Bußgottesdienst in St. Bonifatius

Montag, 15.12.2025

- 19.30 Kirchenchor Probe im Saal
- 19.30 "Stille halten" im Gemeindehaus Peter und Paul in Grafenberg, Schillerstr. 10

Dienstag, 16.12.2025

- 08.30 Bibel teilen für Frauen in St. Lioba
- 15.00 BONi-mini-KiDS Probe

- 16.15 BONi-KiDS-II Probe
- 18.00 Kroatisches Gebet
- 18.30 Kroatisches Rosenkranzgebet
- 18.30 Eucharistiefeier mit Bußgottesdienst in St. Johannes Riederich

Mittwoch, 17.12.2025

- 15.30 Italienisches Rosenkranzgebet
- 17.00 Rosenkranzgebet mit Pfarrer Marco in St. Bonifatius
- 18.00 "Lebendiger Adventskalender" mit weihnachtlichen Liedern vor dem Gemeindehaus Peter und Paul in Grafenberg, Schillerstr. 10
- 18.45 Adventliche Eucharistiefeier, anschließend gemütliches Beisammensein im Gemeindehaus Peter und Paul in Grafenberg, Schillerstr. 10
- 19.45 Boni-Chörle Probe in St. Bonifatius

Donnerstag, 18.12.2025

- 16.30 BONi-KiDS Probe
- 18.30 BONi-Teens Probe
- 18.30 Eucharistiefeier mit Anbetung

Freitag, 19.12.2025

- 06.00 Roratgottesdienst im Advent in St. Bonifatius, anschließend Frühstück im Saal.
- 08.00 Ökumenischer Schulgottesdienst vom Dietrich Bonhoeffer Gymnasium in St. Bonifatius
- 14.30 Sternsinger Probe für Grafenberg im Gemeindehaus Peter und Paul, Schillerstr. 10, Grafenberg
- 15.30 Krippenfeier Probe in St. Bonifatius
- 17.00 Mini-Probe in der Bonifatiuskirche, anschließend Adventsfeier im Turmzimmer

STERNSINGERAKTION

MACH MIT BEIM STERNSINGEN!

Liebe Kinder, liebe Eltern,

wir führen dieses Jahr wieder die Aktion Dreikönigsingen durch und möchten dazu alle interessierten Kinder und Eltern herzlich einladen!

Das Motto der Sternsingeraktion 2026 lautet:

SCHULE STATT FABRIK
Sternsingen gegen Kinderarbeit

Vorbereitung: Um uns auf die Aktion einzustimmen, zur Gruppeneinteilung und Kleideranprobe treffen wir uns am 5., 12. Und 19. 12.2025, jeweils von 14:30 bis 15:30 Uhr im Gemeindehaus Peter und Paul, Schillerstraße 10, Grafenberg.
Besuche an den Häusern: 1., 2., 3. & eventuell 4. Januar 2026 (jeweils von 15:00 bis 19:00 Uhr).

Wer nicht an allen Tagen Zeit hat, teilt dies bitte bei der Vorbereitung dem Sternsinger-Team mit.

Sternsinger-Gottesdienst: Am 6. Januar 2026 nehmen wir am Gottesdienst in der Michaelskirche in Grafenberg teil. Uhrzeit und Treffpunkt werden noch bekannt gegeben.

Begleitpersonen: Wir benötigen für jede Gruppe eine Begleitperson (Mindestalter 18 Jahre). Mama, Papa, Oma, Opa... - wer auch immer sich vorstellen kann, eine Sternsinger-Gruppe an einem oder mehreren Tagen zu begleiten, meldet sich bitte beim Sternsinger-Team Grafenberg.

Infektionsschutz-Maßnahmen: Wir werden nicht in die Wohnungen hineingehen, sondern vor der Haustür singen, die Verse sprechen und das Haus segnen.

Kontakt:

Christina Granic 0174- 9805053
Dorothee Houpert 0179-1113024 doro@houpert.com

Wir freuen uns auf Eure Teilnahme!

Euer Sternsinger- Team Grafenberg der Bonifatius- Gemeinde Metzingen



AKTION
DREIKÖNIGSSINGEN



www.sternsinger.de

Vorschau:

Samstag, 20.12.2025, 9.00-12.00 Uhr
Beichtgelegenheit in St. Bonifatius

Sonntag, 21.12.2025, 10.00 Uhr
Eucharistiefeier mit Segnung der Weihnachtskerzen, parallel Kinderkirche.



Matinée zur Seelsorge-Reform

3. Advent
Sonntag, 14. Dezember

11.00 Uhr

Saal unter der Bonifatiuskirche

Mit Erläuterungen zur Entscheidung des Diözesanrates und der weiteren Informationen. Sie können sich an den Überlegungen beteiligen, was diese Seelsorge-Reform für unsere Kirchengemeinde vor Ort bedeutet.

Der Pastoralausschuss freut sich auf Ihr Kommen.

Weitere Infos:

Diözesane Homepage

www.kirche-der-zukunft.de

Monatlicher Newsletter unter www.kirche-der-zukunft.drs.de/newsletter



Neuapostolische Kirche Grafenberg
Kelterstraße 6

Kirchliche Nachrichten der Neuapostolischen Kirche

Sonntag, 14. Dezember 2025
09.30 Uhr Gottesdienst

Mittwoch, 17. Dezember 2025
20.00 Uhr Gottesdienst in Metzingen

Weitere Informationen erhalten Sie unter:

www.nak.nürtingen.de

www.nak.org / www.nak-sued.de



Aus dem Vereinsleben



TSV Grafenberg e.V.

Abteilung Fußball

**Jahresbericht 2025 E-Jugend**

Fußball – das ist Leidenschaft, Teamgeist und vor allem Spaß. Wie hätte die TSV E-Jugend also besser ins Fußballjahr 2025 starten können als mit einem gepflegten Kick auf dem FIFA **star zertifizierten Kunstrasen im Cabriolo Sportcenter in Reutlingen!? Da ließen sich auch die Trainer und Papas nicht lange bitten, schnürten freudig die Kickstiefel und gingen mit aufs Feld.

Schon am folgenden Wochenende sollte sich zeigen, wozu es gut war. Die Hallenturniersaison war mit dem Hallencup der Sportfreunde 02 Reutlingen eröffnet. Schlag auf Schlag folgten die Turniere in Wernau am Neckar, Lenningen, Unterensingen, Esslingen

und Metzingen-Neuhausen. Mehr als ein zweiter Platz bei der E1 und ein vierter für die E2 war allerdings nicht zu holen, denn eine massive Krankheitswelle überrollte die beiden blau-weißen Teams und sorgte für einen durchweg dezimierten Kader.

Endlich wieder fit waren die Nachwuchskicker*innen dann glücklicherweise am 9. März zu einem ganz besonderen Event: dem in Zusammenarbeit mit dem TSV Riederich auf dem dortigen Kunstrasenplatz selbst organisierten Blitzturnier.

Acht Mannschaften, 12 Spiele, vier Entscheidungsneumeterschießen und jede Menge Leckereien zur Stärkung zwischendurch, mit deren Verkauf die Jugendkasse aufgefüllt wurde. Und während fleißige Eltern Waffeln und Hot Dogs am Fließband produzierten, ließen die Kinder ihrer Spielfreude freien Lauf. Und auch wenn nicht jedes Team einen Pokal mit nach Hause nehmen konnte, so war das Fazit doch von allen Seiten: Es war ein entspanntes, faires Turnier, das allen Teilnehmenden sichtlich Spaß bereitet hat. Wiederholung also nicht ausgesch(l)ossen.

Schon war die Zeit der Meisterschaftsrunde in der E-Junioren-Kreisstaffel gekommen. Auch hier zog sich durch, was sich zu Beginn des Jahres bereits abgezeichnet hatte. Verletzungspech schwächte die E-Jugend und auch die Trainingssituation durch den gesperrten Sportplatz machte es den jungen Kicker*innen nicht einfach. So war es ein beständiges Auf und Ab, bei dem beide Teams nicht recht in ihren gewohnten Spielfluss kamen, obwohl sie mit gewohnt viel Kampfgeist aufs Grün gingen und ihr ganzes Herzblut in die einzelnen Partien legten. Aber so ist das im Fußball. Europameistertrainer Otto Rehagel konstatierte nicht umsonst: „Mal verliert man und mal gewinnen die anderen.“ Am Ende fanden sich die Grafenberger auf den Plätzen drei und sechs in ihren jeweiligen Staffeln wieder.

Nach dem Motto „Aufstehen, Krönchen richten, weiterspielen“ hakten die Jungs und Mädels die Meisterschaftsrunde ab und richteten ihren Fokus auf das noch anstehende Turnier, den „Reutlinger Juniors Sommer Cup 2025“. Bei sengender Hitze zeigte die E-Jugend ihre Qualität und kämpfte sich mit einer Mannschaft auf den Kunstrasenplatz der Carl Diem Sportanlage zum Sieg. Mit dem goldenen Pokal in Händen war alles andere vergessen. Grafenberg konnte nach einer langen Durststrecke endlich wieder jubeln.

Ein fester und unter den jungen Fußballer*innen heiß ersehnter Termin vor den Sommerferien ist das alljährliche Gerümpelturnier, das der TSV im Rahmen seiner Sportwoche veranstaltet. Fast die komplette E-Jugend war natürlich mit von der Partie und feierte mit vollem Einsatz ihre Lieblingssportart. Außerdem ist es eine gute Gelegenheit, sich wieder einmal an die immer um diese Zeit anstehenden Veränderungen durch den Jahrgangswechsel zu gewöhnen.

Die erste Feuerprobe fürs neu formierte Team: das Vorbereitungsturnier in Linsenhofen. Am Anfang lief es noch nicht ganz rund für die blau-weißen Nachwuchskicker*innen, doch erstaunlich schnell raufte sich die Mannschaft zusammen und schaffte es aus dem Stand auf einen großartigen dritten Platz. Gute Vorzeichen für die neue Saison.

Und die startete auch vielversprechend mit einem Sieg und einem Unentschieden für die zwei zur Quali-Runde gemeldeten Teams. Egal ob zu Hause oder auswärts, die Jungs und Mädels von der Buckenwiese hängten sich rein und gaben alles. Natürlich gab es Rückschläge, aber die steckten die E-Junior*innen wie die Profis weg. Frust und Motivationseinbruch? Fehlanzeige! „Jetzt erst recht!“ war die Devise. Ein souveräner dritter Platz in der Staffel elf war der Lohn für die E1. Die E2 reihte sich in ihrer Staffel 13 auf einem ordentlichen Platz sechs ein. Die Ergebnisse dienen sowieso lediglich zur Einordnung der Teams für die Meisterschaftsrunde im kommenden Frühjahr.

Für Abwechslung im Trainingsalltag und nach Ende der Pflichtspiele sorgten immer wieder kleinere Testspiele gegen benachbarte Teams und ein Training in der Kaltluftthalle in Altdorf.

Und selbst wenn für den Dezember noch zwei Turniere anstanden,

bildete die gemeinsame Weihnachtsfeier mit Pizza auf der Kegelsbahn bei Vito im TSV-Sportheim quasi den krönenden Abschluss der Fußballsaison 2025. Denn nichts stärkt das Mannschaftsgefühl mehr, als zusammen zu lachen und auch mal ohne Kickstiefel gemeinsam Spaß zu haben!

Das Trainerteam bedankt sich bei ihrer E-Jugend für die Spielfreude, die Fairness und den Leistungswillen. Vielen Dank an die Vereinsleitung und vor allem unseren Jugendleiter Michi Maisch, der immer da ist, wenn man ihn braucht, und natürlich auch ein herzliches Dankeschön an alle Eltern, Großeltern und die Unterstützenden im Hintergrund. Ohne euch ginge es nicht!

Die Trainer: Frank, Micha, Vedat, Benny und Mark

A-Klasse Esslingen-Göppingen

Am 4. Spieltag konnte unser Gegner aus Deizisau keine Mannschaft stellen. Durch die Spielabsage gewann unsere Mannschaft das Spiel kampflos.

Beim nächsten Spieltag sind wir am 11.01.2026 in Denkendorf bei der SG TSG Esslingen/TSV Denkendorf zu Gast.

4. Spieltag

TSV Grafenberg 1	-	SF Deizisau 4	6,0:0,0
SC Kirchheim 3	-	SV Wendlingen 2	4,5:1,5
SK Freibauer Esslingen 4	-	SG Esslingen/Denkendorf 1	4,5:1,5
SC Kirchheim 4	-	SG Salach/Fils-Lauter 1	1,5:4,5
SC Ostfildern 3	-	SK Freibauer Esslingen 3	3,0:3,0

A-Klasse Esslingen/Göppingen		Spiele	Punkte	Brettp.
1.	TSV Grafenberg 1	4	8	18,5
2.	SC Kirchheim/Teck 3	4	6	15,5
3.	SG TSG Salach/SSG Fils-Lauter 1	4	5	14,5
4.	SK Freibauer Esslingen 4	4	5	13,5
5.	SK Freibauer Esslingen 3	4	5	13,0
6.	SG TSG Esslingen/Denkendorf 1	4	3	10,5
7.	SF Deizisau 4	4	3	9,0
8.	SC Kirchheim/Teck 4	4	2	8,5
9.	SV Wendlingen 2	4	2	8,0
10.	SC Ostfildern 3	4	1	9,0

Abteilung Tischtennis



TSV Grafenberg 1 baut Siegesserie aus.

Mit einem 9:4-Auswärtssieg gegen den TSV Riederich 1, und dem letzten Vorrundenspiel Zuhause gegen TTV Reicheneck 1 mit dem 9:0 Sieg hat der TSV Grafenberg den 4. Tabellenlatz 4 gesichert. Da nach dieser Saison eine neue Klasseneinteilung stattfindet, berechtigt die Kreisklasse A die ersten 5 Plätze für einen Aufstieg in die Liga Bezirksklasse, und dafür befinden wir uns auf einem guten Weg.



Unser Doppel 1 mit Stephan Maisinger und Jürgen Köstlin bestreiten weiterhin eine gute Saison.

TT-Hobbyturnier 2026

Am Samstag, 10. Januar 2026, um 14 Uhr findet das diesjährige Tischtennis Hobbyturnier für Vereine und Betriebe in der Rienzühnhalle statt. Hierzu möchten wir alle Interessierten recht herzlich einladen. Für das leibliche Wohl aller Aktiven und Zuschauer wird bestens gesorgt.

Wettbewerbe:

Turnier für 2er-Herren-Mannschaften (örtliche Vereine und Hobbytreffs).

Turnier für 2er-Damen-Mannschaften (örtliche Vereine und Hobbytreffs).

Spielberechtigt: Nur Hobbyspieler, aktiv gemeldete Spieler sind gesperrt.

Abteilung Schach



**Nicko Rajan wird Kreisjugendmeister
Mannschaft gewinnt kampflos**

Am vergangenen Samstag fanden in Plochingen die Kreisjugend-einzelmeisterschaften statt.

Bei der U 12 war Nicko Rajan am Start. Gespielt wurde im Modus "jeder gegen jeden" mit einer Bedenkzeit von 30 Minuten pro Spieler. Nicko gewann hier alle fünf Partien und wurde verdient Kreisjugendmeister.



Leevi Fähnle spielte bei der U 10 mit neun weiteren Jugendlichen. Auch hier spielte jeder gegen jeden, mit einer Bedenkzeit von 20 Minuten pro Spieler. Leevi gewann dabei zwei Partien und spielte zweimal Remis. Mit 3,0 Punkten erreichte er ein gutes Platz im Mittelfeld.



Austragungsmodus: Corbillon-Cup-System (weitere Infos siehe Allgemeine Turnierbestimmungen). Vorrunde: Gruppenspiele. Finalrunde: KO-System.

Preise: Die jeweilige Siegermannschaft erhält einen Wanderpokal, die Spieler der 3 erstplatzierten Mannschaften erhalten Urkunden und Sachpreise

Siegerehrung: Unmittelbar nach Abschluss des jeweiligen Wettbewerbs.

Anmeldungen sind noch bis einschließlich 07.1.2026 möglich.

Interessierte Hobbyteams können sich kurzfristig gerne noch per Mail: carsten.maisch@tsv-grafenberg.de anmelden.

Ein Team besteht aus 2 Spielern. Das Startgeld pro Mannschaft beträgt 12€. Am Donnerstag 8.1 können in der Rienz Bühnhalle ab 19:00 Uhr die Teilnehmer gerne vorab spielen.



Gesangsverein
»Liederkrantz 1877« e.V.

Lebendiger Adventskalender am 11. Dezember 2025 beim Gesangsverein

Auch der Gesangsverein Grafenberg beteiligt sich in diesem Jahr wieder am lebendigen Adventskalender der Kirchen, Vereine, Gruppen und Familien. Die beiden Chöre des Vereines laden dazu alle Bürgerinnen und Bürger am heutigen **Donnerstag, dem 11. Dezember um 18.30 Uhr in den Hermann-Bader-Raum der Rienz Bühnhalle** über den hinteren, stufenlosen, Zugang ein. Mit einigen, von den Chören vorgetragenen weihnachtlichen Stücken und ein paar Weihnachtsliedern zum Mitsingen möchten wir alle Besucher auf das bevorstehende Fest einstimmen.

Die Sängerinnen und Sänger freuen sich über Ihren Besuch.



Harmonika Orchester
Grafenberg e.V.

Schülervorspiel am 16.12.2025 / Lebendiger Adventskalender

Unsere Schülerinnen und Schüler haben in den letzten Wochen und Monaten wieder fleißig geprobt und intensiv an ihrem Können gefeilt. Das Erlernte wollen sie am **Dienstag, 16.12.2025, um 19.00 Uhr** im Rahmen des Lebendigen Adventskalender bei einem Schülervorspiel im Musiksaal der Grundschule sehr gern präsentieren.

Alle Eltern, Geschwister, Großeltern und Interessierte sind ganz herzlich eingeladen, den jungen Spielerinnen und Spielern zuzuhören. Im Anschluss besteht die Möglichkeit bei Getränken und Gebäck ins Gespräch zu kommen.



Hospizgruppe
Metzingen/Ermstal e.V.

Begleitung für Schwerkranke, Sterbende, Trauernde und ihre Nahestehenden

"Nicht dem Leben mehr Tage geben, sondern den Tagen mehr Leben."

Dame Cicely Saunders (1918-2005)

Britische Ärztin und Pionierin der Hospiz- und Palliativbewegung

Wir sind für Schwerkranke, ihre Angehörigen und Nahestehenden da. Wir hören zu, bieten Trost und Beistand.

Wir verstehen unser Angebot als Lebensbegleitung in einer herausfordernden Zeit. Wir tragen dazu bei, dass Menschen die letzte Lebensphase in vertrauter Umgebung verbringen können.

Wir sind von 8:00 Uhr bis 18:00 Uhr unter den untenstehenden Kontaktdaten erreichbar.

Wir begleiten zu Hause, in Pflegeheimen und im Stationären Hospiz Veronika. Dabei stehen die Bedürfnisse der schwerkranken und sterbenden Menschen im Mittelpunkt.

Trauer und Wandern

Wenn ein Mensch gestorben ist, der uns nahestand, wird der Weg weit und schwer. Wir laden ein, ein Stück des Trauerweges zusammen zu gehen. Beim gemeinsamen Laufen ist Raum fürs Mitteilen, Austauschen, Schweigen, Weinen, Natur erleben. Was auch immer uns auf unserem Weg begegnet, kann ein Stück Trost sein und ein Impuls für etwas Neues, das sich entfalten darf.

Termin: Samstag, 20. Dezember 2025 um 11:00 Uhr

Treffpunkt: Äußere Kelter in Metzingen - Neuhausen, Kelterstraße 58.

Dauer: ca. 1,5-2 Stunden, im Anschluss besteht die Möglichkeit der gemeinsamen Einkehr im Rebstöckle.

Bitte denken Sie an gutes trittsicheres Schuhwerk und entsprechenden Regenschutz. Wir freuen uns auf ihr Kommen

Hospizgruppe Metzingen/Ermstal e.V.

Christophstr. 20

72555 Metzingen

Tel. 0 71 23 / 36 06 76



Forum Metzingen

Herzlich willkommen auf unserer kulturellen Plattform für Menschen und Themen in der Region und für die Region:

Kontakt:

Kulturforum Metzingen e.V.

Eisenbahnstraße 29, 72555 Metzingen

info@kulturforum-metzingen.de

www.kulturforum-metzingen.de





– TANGO ARGENTINO –

Ein Tanzabend der besonderen Art mit eManolito
Herzlich eingeladen sind alle, die selber Tango Argentino tanzen, sich dafür interessieren, oder einfach nur zuschauen möchten.
Ab 19:30 Uhr gibt eManolito eine Einführung in den Tango Argentino Salon. Ab 20 Uhr beginnt die Milonga – so nennt man diese Tango-Tanzveranstaltungen rund um die Welt.

14.06. | 12.07. | 09.08.
13.09. | 11.10. | 08.11. | 13.12.
Samstags jeweils ab 19:30 Uhr

Eintritt frei Spenden willkommen!

KULTUR FORUM Metzingen – Eisenbahnstraße 29
www.kulturforum-metzingen.de

Samstag 13.12.2025 19:30 Uhr Tango Argentino

Herzlich eingeladen sind ALLE, die selber Tango Argentino tanzen, sich dafür interessieren, einfach nur zuschauen oder diesen Tanz erlernen möchten. Ab 19:30 Uhr gibt eManolito eine Einführung in den Tango Argentino. Es sind keinerlei Vorkenntnisse erforderlich. Gekonnt und spielerisch vermittelt er mit seiner Tanzpartnerin die Basic's, die in der Milonga – so nennt man diese Tanzveranstaltung rund um die Welt – ab 20 Uhr gleich umgesetzt und getanzt werden können.

Geeignet für alle Tango Argentino Begeisterte, Neugierige, Beginner und Fortgeschrittene gleichermaßen und natürlich alle, die von diesem erotischen Tanz anstecken lassen und einen spannenden Abend verbringen wollen. Singles und Paare sind herzlich willkommen, eine Voranmeldung ist nicht notwendig, Der Eintritt ist frei, Spenden herzlich willkommen!

Donnerstag 18.12.2025 19:00 Uhr Spieleabend
Herzliche Einladung zu unserem Spieletreff mit Eva-Maria & Elke
 Skip Bo, Mensch Ärgere Dich Nicht, Scrabble, Schach, Dame oder Mühle, etc. Gerne dürfen eigene Spiele mitgebracht werden.
 Wir freuen uns auf Euch!



Musikverein Grafenberg 1926 e.V.



**Schwäbischer Albverein
 Ortsgruppe Grafenberg**

Nachtrag zum Artikel "25 Jahre Radsportjubiläum"

Bei den Feierlichkeiten zum 25-jährigen Jubiläum der Radsportabteilung lobte auch Bürgermeister Brodbeck das Engagement des Schwäbischen Albvereins im Allgemeinen und überreichte den Verantwortlichen der Radsportabteilung Marianne Friessnig, Siegfried Eder und Martin Krassler sowie dem Vorstandsgremium Joachim Defrancesco, Tina Winkler und Swen Klebingat eine Urkunde für "ihre Tour de France" als Dankeschön und Anerkennung über 25 Jahre ehrenamtliche Arbeit sowie die vielen gemeinsamen Aktionen auch in Zusammenarbeit mit der Gemeinde Grafenberg. Ein herzliches Dankeschön dafür.



Rückblick Senioren-Wanderung im November 2025

Am 19. November 2025 um 14:00 Uhr trafen sich 22 Wanderfreunde an der Rienz Bühlhalle in Grafenberg zur letzten Seniorenwanderung 2025. Gemeinsam fuhren wir zum Sportheim in Riederich, wo der Rundweg durch den Riedericher Wald begann. Vorbei am Dachsühel in Richtung Mittelstadt, durch malerische Felder mit einem beeindruckenden Rundblick von Reutlingen bis Neckarzentlingen. Weiter führte die Strecke am Biotop vorbei, welches 1997 vom Lehrer Heinz Illi und seinen Helfern angelegt wurde. Leider wird das Biotop nicht mehr gepflegt und wächst langsam zu. Am Ende der Tour genossen die Wanderer den Blick in die andere Richtung zum Grafenberg, Florian und Jusi. An den 300 Jahre alten drei Linden wurde eine kurze Rast eingelegt, gefolgt von einem Abschlussfoto. Den krönenden Abschluss fand die Wanderung im Café Mayer in Riederich, wo die Teilnehmer die Erlebnisse des Tages Revue passieren ließen.

Wir wünschen allen Wanderfreunden/innen schöne Weihnachten und einen guten Rutsch ins Jahr 2026

Wir freuen uns darauf, mit Euch im Neuen Jahr wieder gesund und mit frischem Elan neue Wege zu gehen.

Karin Werz mit allen Wanderführer/innen
 des Schwäbischen Albvereins Grafenberg

Weihnachtsfeier des Schwäbischen Albvereins Grafenberg am Samstag 20.12.2025

Der Schwäbische Albverein lädt herzlich zur Weihnacht an der Zehntscheuer 2025 ein.

Treffpunkt ist um 16.30 Uhr an der Kelter Grafenberg. Dann gehen wir in gemütlichem Tempo gemeinsam zur Zehntscheuer. Oben angekommen werden wir zusammen singen und eine Weihnachtsgeschichte hören. Natürlich darf zu diesem Anlass der Weihnachtsmann nicht fehlen und jedes Kind bekommt ein süßes Geschenk. Wir freuen uns schon sehr darauf, uns auf diese Weise mit euch auf

Weihnachten einzustimmen. Wie schon in den letzten Jahren werden wir auf Bewirtung und Imbiss verzichten. Gerne darf etwas mitgebracht und geteilt werden. Auch Nichtmitglieder sind herzlich willkommen.



Arbeitskreis Grafenberger Kelter

Neujahrskonzert 1. Januar 2026 17 Uhr

Der Arbeitskreis Kelter veranstaltet nun zum 17. Mal sein Neujahrskonzert in der Grafenberger Kelter. Es spielt bekannte **Johann Strauss Festival Orchester** unter der Leitung von Jean-Paul Mathé zum beschwingten Start ins **Neue Jahr** auf.

Unter dem Motto „**Musik ohne Grenzen**“ darf sich das Publikum nach 2024 wieder auf **Karina Assfalg**, Sängerin der Extraklasse freuen. Ihre Gastauftritte in den Opernhäusern in Stuttgart und Ulm sowie Konzerte im vorwiegend süddeutschen Raum wurden mit glänzenden Kritiken begleitet.

Eintrittskarten zum Preis von **18 €** sind ab sofort an den bekannten Vorverkaufsstellen in Grafenberg erhältlich. Außerdem können Karten über unsere Email-Adresse **kelter-grafenberg@gmx.de** reserviert werden.

Einlass ab 16 Uhr, Beginn um 17 Uhr.

Auch diesmal ist für Getränke und die beliebten Fingerfood-Häppchen gesorgt. AKK / P. Köppe

Grafenberger Kalender 2026



Auf Bilderreise durch Grafenberg

Seit 17 Jahren gibt der AK Kelter Grafenberg einen Jahreskalender mit unterschiedlichen Themen und Ansichten von Grafenberg heraus.

In diesem Jahr haben wir einen Kalender mit vielen schönen Detailaufnahmen von unserem Ort und unserer Gemarkung zusammengestellt.

Erhältlich ist der Kalender zum Preis von 6,- € bei Stiel und Blüte, Volksbank, Poststelle und Getränkehalle Bader.



Deutsches Rotes Kreuz

DRK-Adventsnachmittag 2025

3. Advent

Am 3. Advent wollen wir mit Ihnen einen besinnlichen Nachmittag am **Sonntag, 14. Dezember 2025** im Forum der Generationen in Großbettlingen begehen.

Deshalb laden wir alle Senioren und Interessierten ein.

Mit einem Programm mit Musik und Gesang.

Lassen Sie uns die Vorweihnachtszeit gemütlich zusammen feiern!

14:00 Uhr Beginn + Begrüßung

14:15 Uhr Sängerbund Altdorf

Leitung: Dirigent Daniel Kasparian

14:50 Uhr Kaffeepause

Danach wird uns die Tanzgruppe mit Mareli Schröter unterhalten!

15:45 Uhr Musikverein Großbettlingen

mit Dirigent Jochen Schmid

16:45 Uhr Verabschiedung, gemeinsames Singen

Bitte merken Sie sich den Termin schon mal vor:

Sonntag, 14. Dezember 2025, um 14:00 Uhr
Forum der Generationen Großbettlingen, Heerweg 20

Information für die Senioren aus Großbettlingen:

Wir bieten Ihnen einen Fahrdienst zur Seniorenweihnacht an. Wenn Sie diese Möglichkeit in Anspruch nehmen wollen

Fahrplan:

13:10 Uhr Raidwangen, Haltestelle Talstraße „Grundschule“

13:20 Uhr Altdorf, Haltestelle „Feuerwehrmagazin“ Kirchstraße

13:10 Uhr Grafenberg, Haltestelle „Ziegelwasenstraße“

Ab 13:10 Uhr Großbettlingen fährt der Bürgerbus nach Absprache unter der Telefonnummer 0171 4064831.

Blieben Sie gesund und auf ein Wiedersehen am 3. Advent!
Ihre DRK-Bereitschaft Großbettlingen

Ehrung der DRK-Ehrenamtlichen

Am 07. November 2025, im Forum der Generationen, Großbettlingen: 26 ehrenamtlich Aktive des DRK-Kreisverbandes Nürtingen-Kirchheim/Teck e. V. wurden für ihre Verdienste geehrt.

Bürgermeister Christopher Ott begrüßte im Forum herzlich rund 50 Anwesenden und hob die Bedeutung des Ehrenamtes für die Gesellschaft hervor.

Präsident des DRK-Kreisverbandes, Simon Blessing, betonte in der Begrüßung: „Menschlichkeit. Verlässlichkeit. Zukunftsfähigkeit. Diese Begriffe beschreiben, was Sie leisten – und wohin wir gemeinsam gehen.“ Die große Bedeutung, was das Ehrenamt, im Gemeinwesen trägt und zusammenhält, Verantwortung im Alltag sichtbar macht, aber auch den Aktiven Sinn stiftet und persönliche Entwicklung ermöglicht.

Der DRK-Kreisverband mit seinen rund 1400 Ehrenamtlichen, setzen sich in den Bereichen Bereitschaften, Bergwacht, Jugendrotkreuz, Sozialarbeit und Seniorenzentren das ganze Jahr über mit vielen Stunden für das DRK ein.

„Sie schenken ihre Zeit, ihr Herz und ihre Kraft – Sie sind die Sternchen unserer Gesellschaft“, so Blessing.

Gleichzeitig warb er: „Lassen Sie uns das Ehrenamt weiter stärken und die Werte des Roten Kreuzes – Menschlichkeit, Solidarität und Nächstenliebe – sichtbar leben.“

Die Verdienstmedaillen des DRK-Kreisverbandes wurden an 25 Aktive für ihr langjähriges und außergewöhnliches Engagement verliehen.

14 DRK-Aktive erhielten die Verdienstmedaille des DRK-Kreisverbandes in Bronze. Die Verdienstmedaille des DRK-Kreisverbandes in Silber erhielten 5 DRK-Aktive. 6 DRK-Mitglieder erhielten die Verdienstmedaille in Gold.

Die Verleihung der Henry-Dunant-Medaille geht in Silber an Rainer Hitzer von der DRK-Bereitschaft Weilheim.

Zum Abschluss dankte Präsident Simon Blessing den Mitgliedern des Ehrungsausschusses, den zahlreichen Helferinnen und Helfern hinter den Kulissen. Ein besonderer Dank galt der Bereitschaft Großbettlingen für ihren Einsatz an diesem Abend sowie dem Verpflegungszug der Bereitschaft Frickenhausen für die kulinarische Versorgung. Zudem richtete er seinen herzlichen Dank an die Familien und Freunde der DRK-Aktiven aus, die ihnen Rückhalt geben, ihr Engagement mittragen und es somit erst ermöglichen.

Verdienstmedaille des Kreisverbandes in Bronze
Martin Früh, Malisa Sick/Bereitschaft Großbettlingen
 Verdienstmedaille des Kreisverbandes in Silber
Desiree Krause-Weber/Bereitschaft Großbettlingen
 Verdienstmedaille des Kreisverbandes in Gold
Marc Röhsa, Susanne Weber/Bereitschaft Großbettlingen



Geehrte DRK-Großbettlingen
 Foto: DRK Großbettlingen



Bürgerstiftung Grafenberg

Bericht über Stifterversammlung vom 4. Dezember 2025

Die 12. Stifterversammlung fand am 04. Dezember 2025 statt und bot einen Rückblick auf ein ereignisreiches Jahr. Im Vordergrund standen die vielfältigen Projekte der Stiftung in 2025. Insbesondere die positiven Rückmeldungen zum Ehrenamtsabend vom 15. Oktober 2025 wurde gemeinsam reflektiert. Des Weiteren fand ein angeregter Austausch über Inspirationen aus dem Kreis des Bündnisses für Bürgerstiftungen statt, welches der Bürgerstiftung Grafenberg in 2025 wiederholt das Gütesiegel verliehen hat.



Peter Köppe und Eberhard Rabaa
 Foto: Miriam Früh

Wir verabschiedeten uns schweren Herzens von Peter Köppe und Eberhard Rabaa, deren Amtszeit im Stiftungsrat endete. Peter Köppe engagierte sich viele Jahre als Stiftungsratsvorsitzender und Eberhard Rabaa als Stiftungsratsmitglied. Sie hatten beide die Bürgerstiftung von Anfang an seit 2014 begleitet und standen stets mit Rat und Tat bereit. Wir bedankten uns von ganzen Herzen für ihr großartiges Engagement in der Bürgerstiftung, welches wir jederzeit sehr zu schätzen wussten. Aufgrund ihrer Verbundenheit zur Bürgerstiftung und der stets wertschätzenden Zusammenarbeit können wir uns freuen, dass Sie auch weiterhin ihre Hilfe für Veranstaltungen der Bürgerstiftung angeboten haben.

Aufgrund der beendeten Amtszeit wurden Wahlen der Gremien durchgeführt:
 Stephanie Wezel gratulierten wir zur einstimmigen Wahl in den Stiftungsrat als Stiftungsratsvorsitzende
 Dennis Bischoff gratulierten wir zur einstimmigen Wahl in den Stiftungsvorstand

Im Anschluss an die Wahlen fand noch ein gemütlicher Austausch bei Getränken und Gebäck statt. Wir bedanken uns ganz herzlich an alle Teilnehmenden. Wir haben uns sehr über jeden gefreut, der sich die Zeit genommen hat um gemeinsam auf das Jahr der Bürgerstiftung zu blicken.

Einen schöne Weihnachtszeit allen zusammen.
 Eure Bürgerstiftung Grafenberg



Stiftungsrat: Jürgen Brodbeck, Katja Kleemann, Stephanie Wezel, Melanie Grad, Volker Brodbeck
 Foto: Stephanie Wezel



Stiftungsvorstand: Dominique Dembek, Ute Griessinger, Dennis Bischoff, Miriam Früh, Bernd Ankele
 Foto: Stephanie Wezel

Musikschule Metzingen e.V.



Kinderkonzert am 12. Dezember

Zum diesjährigen Abschluss der Kammermusikreihe der Musikschule laden wir am Freitag 12.12. um 17h in den Pavillon zum Kinderkonzert ein. Die jüngsten Künstlerinnen und Künstler musizieren. Näheres siehe Anzeige

Schlagwerkworkshop am 10. Januar

Wer kennt es nicht...als Schlagwerker soll man auf einmal Stabspiele oder Pauken spielen.

Deshalb bietet die Musikschule Metzingen am Samstag, den 10. Januar unter der Leitung von stellv. Schulleiter ein Workshop für Orchesterschlagwerk an.

Interessierte bitte über die Homepage anmelden. Näheres siehe Anzeige.

Weihnachtsgeschenk gesucht?

Wer noch kein Geschenk zu Weihnachten gefunden hat, kann Karten für ein einmaliges Konzert erwerben.

Am Samstag, 11. April hat die Musikschule Metzingen das Landesjugendorchester Baden-Württemberg, das Spitzenorchester der begabtesten Jugendlichen des Landes, eingeladen.

Neben der Sinfonie Concertante für Klavier und Orchester steht die 7. Sinfonie von Antonin Dvorak auf dem Programm.

Karten gibt es über den Ticketservice der Musikschule Metzingen über den QR-Code.

Näheres siehe Anzeige.

Wie jedes Jahr können Schnupperstunden für Kinder, Jugendliche und Erwachsene als Weihnachtsgeschenk gebucht werden. Buchung ist über die Homepage der Musikschule möglich.



**meets
Metzingen!**

Samstag, 11. April 2026

**Stadthalle Metzingen
19h, Einlass 18.30h**

Mit unbändiger Spielfreude, mitreißenden Interpretationen und herausragendem Niveau begeistert das Landesjugendorchester Baden-Württemberg als Spitzenensemble der Jugendorchester Publikum und Kritiker gleichermaßen. Als anerkannte musikalische Spitzenförderung versammelt das Landesjugendorchester die größten Nachwuchstalente der Musikschulen unseres Bundeslandes von 13 bis 20 Jahren.

Programm: „Tänze aus Galánta“ von Zoltán Kodály, 4. Sinfonie – Symphonie concertante für Klavier und Orchester von Karol Szymanowski, und die 7. Sinfonie von Antonin Dvorák.

Bei der Frühjahrstournee des Landesjugendorchesters dirigiert in diesem Jahr Valentin Egel, Generalmusikdirektor am kroatischen Nationaltheater Rijeka.

Eintritt 24.-€ Ermäßigt 16.-€ Schüler*innen 7.-€ VRM-Mitglieder frei
Kartenvorverkauf über den Ticketservice der Musikschule Metzingen und Abendkasse



Konzert für Kinder ab 3 Jahre

Weihnachtskonzert

Freitag, 12. Dez 2025 17h Pavillon

Lieder zum Hören und Mitsingen

Unsere jüngsten Musikerinnen und Musiker musizieren!

MUSIKSCHULE METZINGEN e.V.

Eintritt: frei

MUSIKSCHULE METZINGEN e.V.

Nach dem Workshop gemütlicher Austausch beim Mittagessen!

Meisterklasse Orchesterschlagwerk

Samstag, 10.01.2026 10-12h Pavillon

Workshop-Inhalte

- Einführung in Spieltechniken
- Klanggestaltung
- Klangvielfalt
- Wertvolle Tipps aus der Orchesterpraxis
- Instrumente stehen bereit - eigenes Equipment kann mitgebracht werden!

Dozent

Heinrich Herpich, Studium Klassisches Schlagwerk in München & Berlin
Langjährige internationale Erfahrung als Solo-Pauker (u.a. Berliner Philharmoniker, Gewandhausorchester Leipzig, NDR-Elbphilharmonie Orchester, Staatstheater Hamburg)
Stellvertretender Schulleiter Musikschule Metzingen e.V.
Aktives Mitglied Musikverein Neuenhaus e.V.

Anmeldung unter info@musikschule-metzingen.de
Teilnahmegebühr EUR 20,-

Ihr Blut rettet Leben!

Spenden Sie Blut beim Roten Kreuz

